

# Инструкция по сборке и установке **Портал Retro**

Soul  Steel  
**Grill'D**®

*Перед сборкой и установкой внимательно изучите данную инструкцию.*



*Портал Retro*

## 1. НАЗНАЧЕНИЕ

Портал предназначен для обрамления топочного канала и дверцы банных печей марки «Grill'D». Дополняет эстетичный вид печи и помещения установки в целом. Незаменим при реализации дизайнерских решений в банных комплексах.

**ВНИМАНИЕ!** Портал предназначен только для печей модификации «Long Window Max».

## 2. КОНСТРУКЦИЯ И ПРИМЕНЯЕМЫЕ МАТЕРИАЛЫ

Портал представляет собой панель с кирпичной кладкой. В качестве облицовочного материала портала используют кирпич ручной формовки.

**ВНИМАНИЕ!** Кирпич ручной формовки может иметь трещины, сколотые углы и части, отличаться между собой по форме и размерам, что связано с особенностями производства, в частности, галтовкой и не является браком.

## 3. ТЕХНИЧЕСКИЕ ХАРАКТЕРИСТИКИ

Вес изделия - 54 кг.

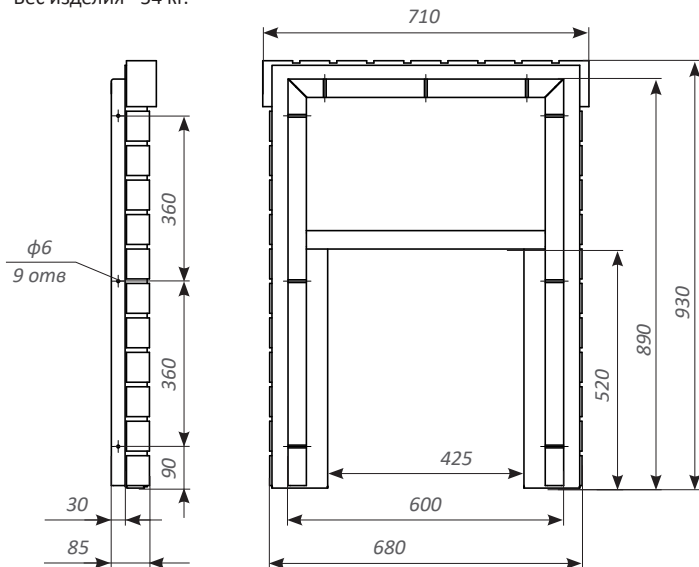

## 4. КОМПЛЕКТ ПОСТАВКИ, СБОРКА И УСТАНОВКА

### 4.1 Комплект поставки

№	Вид	Наименование	Комплектность
1		Портал Retro в сборе	1 шт.
2		Смесь ремонтная	100 г.

### 4.2 Порядок сборки и установки

**ВНИМАНИЕ!** Работы необходимо проводить предельно аккуратно, исключив возможность повреждения лакокрасочного покрытия печи и кирпичной кладки портала.

**ВНИМАНИЕ!** При монтаже портала во избежание повреждения кирпичной кладки поднимать и перемещать панель необходимо, взявшись только за металлические части.

1) Вынуть выдвижную часть топочного канала с дверцей.

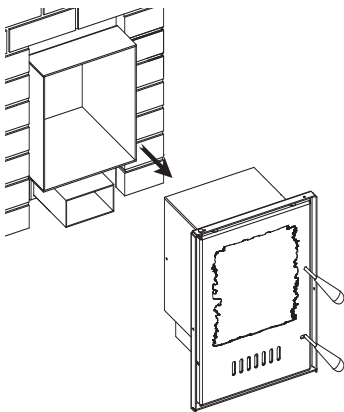

**2)** Установить печь и портал на место постоянной эксплуатации. Портал должен опираться на пол или опору так, чтобы ножки печи и нижняя поверхность портала лежали в одной плоскости.

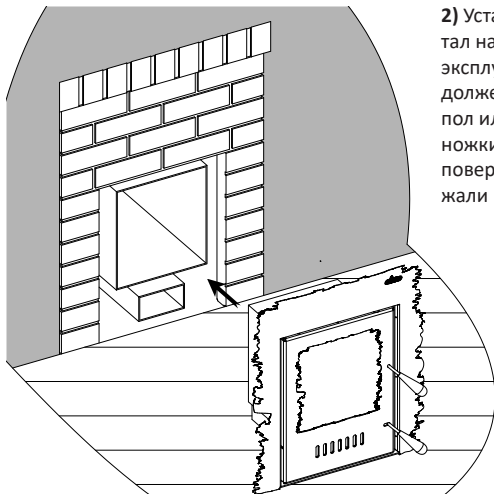

Возможны два варианта установки:

- портал углубляется в стену;
- портал устанавливается вплотную к стене, кирпичная кладка выступает вперед.

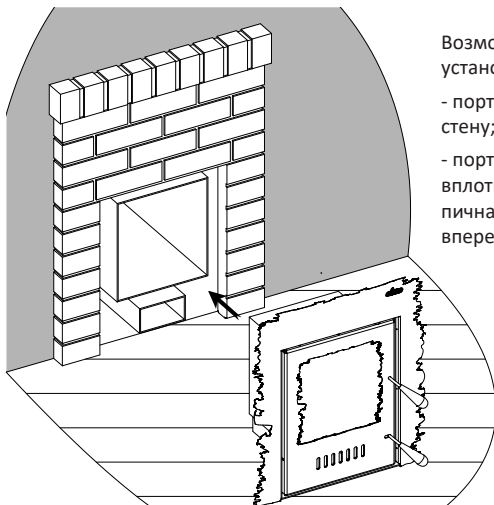

**3)** Закрепить портал к стене с помощью крепежных элементов (например, саморезов и дюбелей, не входят в комплект поставки).

**4)** Вставить выдвижную часть топочного канала с дверцей в невыдвижную на необходимую глубину, закрепить.

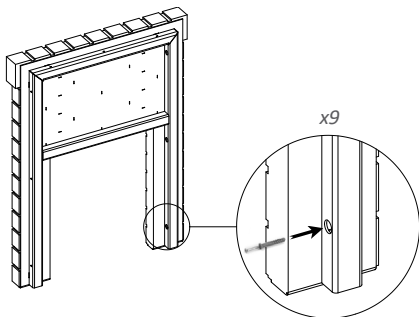

Примечание: в случае, если избежать повреждения каменной облицовки не удалось и кирпич выпал из кладки, установите его, используя ремонтную смесь (входит в комплект поставки) согласно инструкции ниже.

#### **Способ приготовления ремонтной смеси:**

Смесь засыпать в емкость с чистой водой (из расчета 20 мл воды на 100 г сухой смеси) и перемешать механизированным способом до получения однородной массы (около 5 минут). Дать раствору отстояться 3-5 минут, после чего перемешать в течении 2-3 минут. Консистенция раствора жестко-пластичная. Не допускается введение в смесь каких-либо посторонних добавок или заполнителей. При потере подвижности - оживлять растворную смесь путем повторного перемешивания, без добавления воды. Во время высыхания смесь должна быть защищена от повышенной влажности, высоких температур и прямых солнечных лучей.

## 5. ГАРАНТИЙНЫЕ ОБЯЗАТЕЛЬСТВА

Гарантийный срок на изделие 1 год. Гарантия действует с момента приобретения Изделия Потребителем. В случае если Потребителем обнаружено несоответствие Изделия заявленным свойствам, Потребитель вправе обратиться с Претензией в Организацию, реализовавшую данную продукцию. При этом Организация имеет право обратиться к Производителю для решения вопросов по Претензии. Производитель обязуется бесплатно выполнить доработку Изделия, целиком, либо его части (по решению Производителя), заменить Изделие целиком, его часть, комплектующие, возместить ущерб иным способом (по согласованию с Потребителем) в случае, если дефект возник в течение гарантийного срока, либо по вине Производителя.

При внесении Потребителем изменений в Изделие целиком, ее часть/части, комплектующие, гарантийные обязательства на Изделие не распространяются. Также гарантия не распространяется на элементы, которые подлежат периодической замене в процессе эксплуатации.

Гарантия на Изделие не предоставляется в случае нарушений со стороны Потребителя требований инструкции по эксплуатации, технических требований по монтажу, эксплуатации изделия. Вышеуказанные нарушения со стороны Потребителя освобождают Производителя от ответственности.



Отметка ОТК: \_\_\_\_\_  
(ФИО, подпись, штамп)

Дата продажи: \_\_\_\_\_  
(дата, подпись продавца, штамп магазина)

С руководством по эксплуатации ознакомлен: \_\_\_\_\_  
(подпись покупателя)

*Soul*  *Steel*  
**Grill'D**®